

SEZIONE A-A

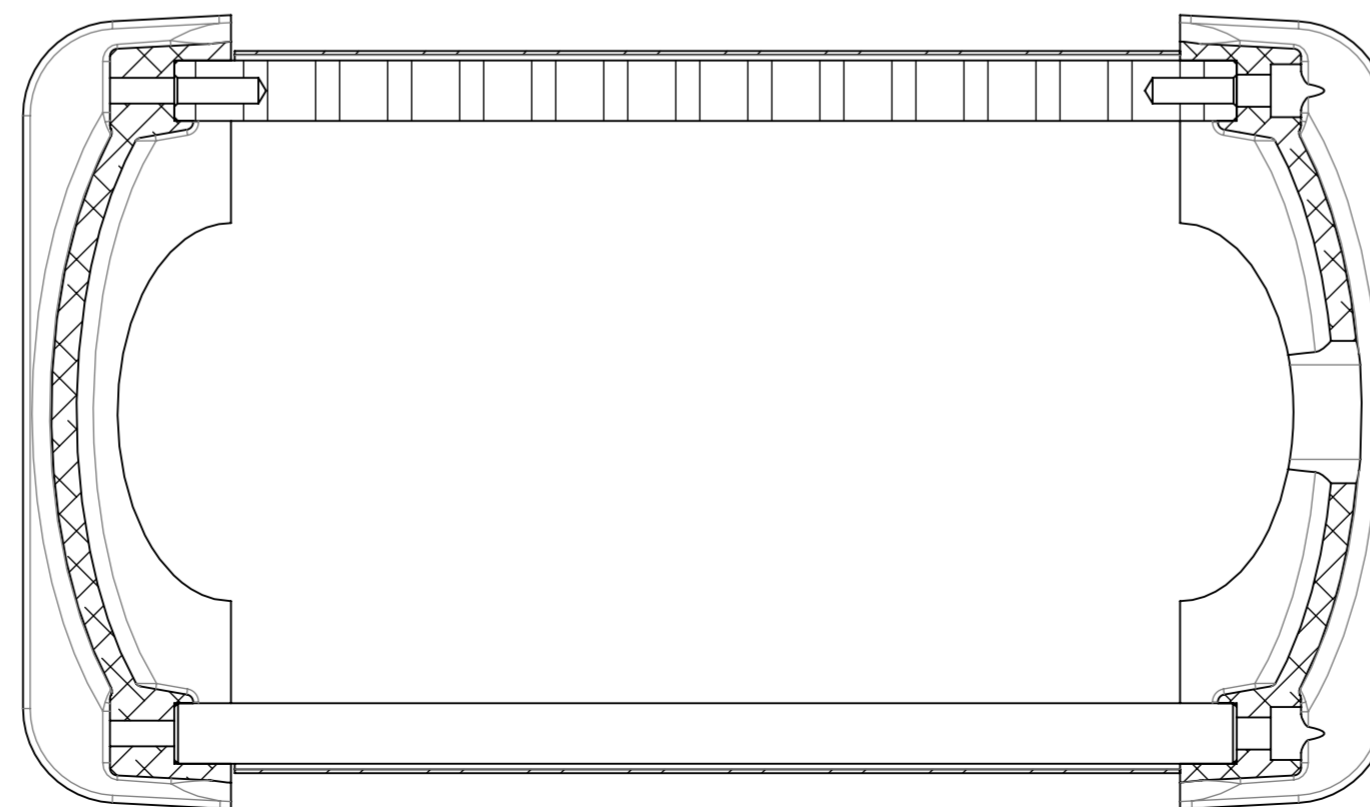

SEZIONE C-C

DOVE NON SPECIFICATO: Misure in Millimetri Smussi non Quotati: 0.5x45° Raccordi non Quotati: R1 Grado di precisione: MEDIO UNI5307		TRATTAMENTO TERMICO / FINITURA SUPERFICIALE	<i>Stavare accuratamente gli spigoli vivi e non rilevare misure sul disegno</i>	Cliente: OMAN	Revisione: NUOVO
DRAWN: Negrelli Massimo CHKD: APPVD:			DATE: 16-04-2005	OMAN di Negrelli Via del Mercato, 6/8 41037 Mirandola (MO) Tel / Fax: 0535-21180	
DESCRIZIONE: Tirasfoggia				DWG NO. A001-005-	A2
MATERIALE / STATO:				ID: A001-005	
Massa [gr]: 10265.65				SCALE: 1:2	SHEET 1 OF 3

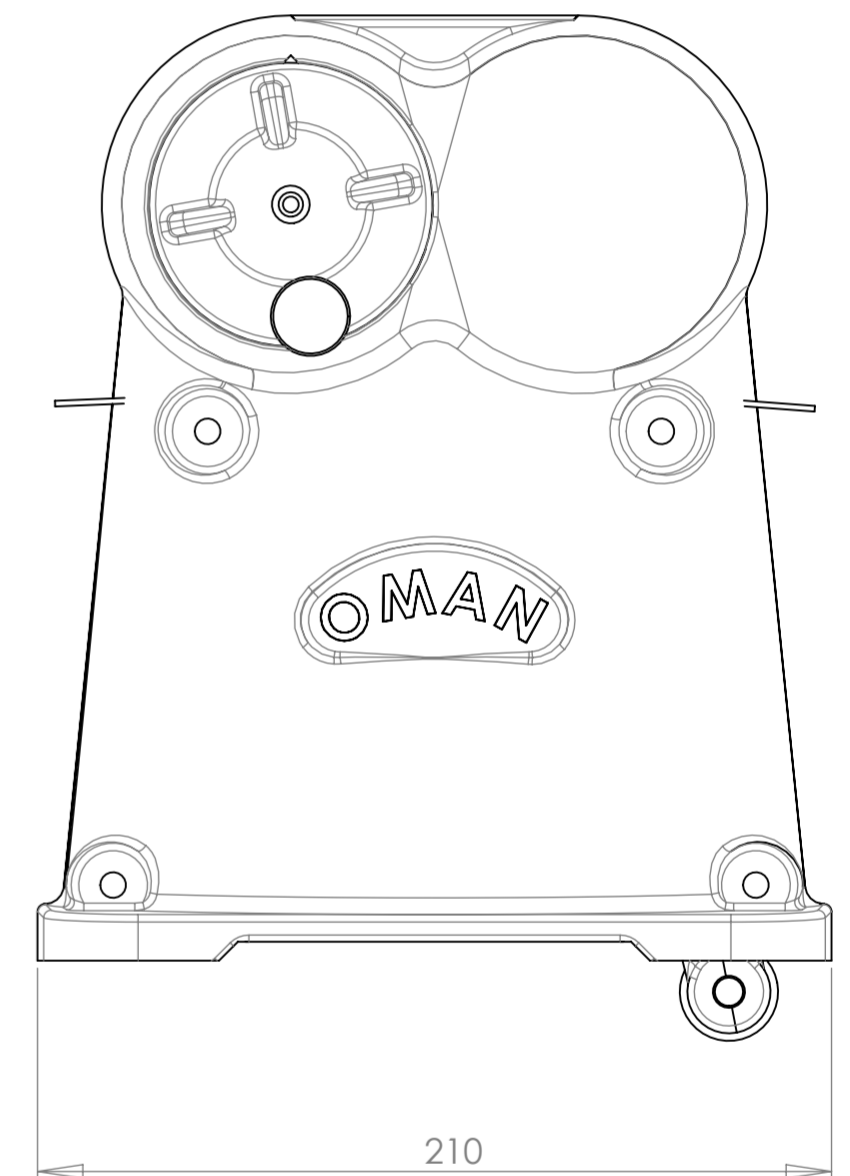
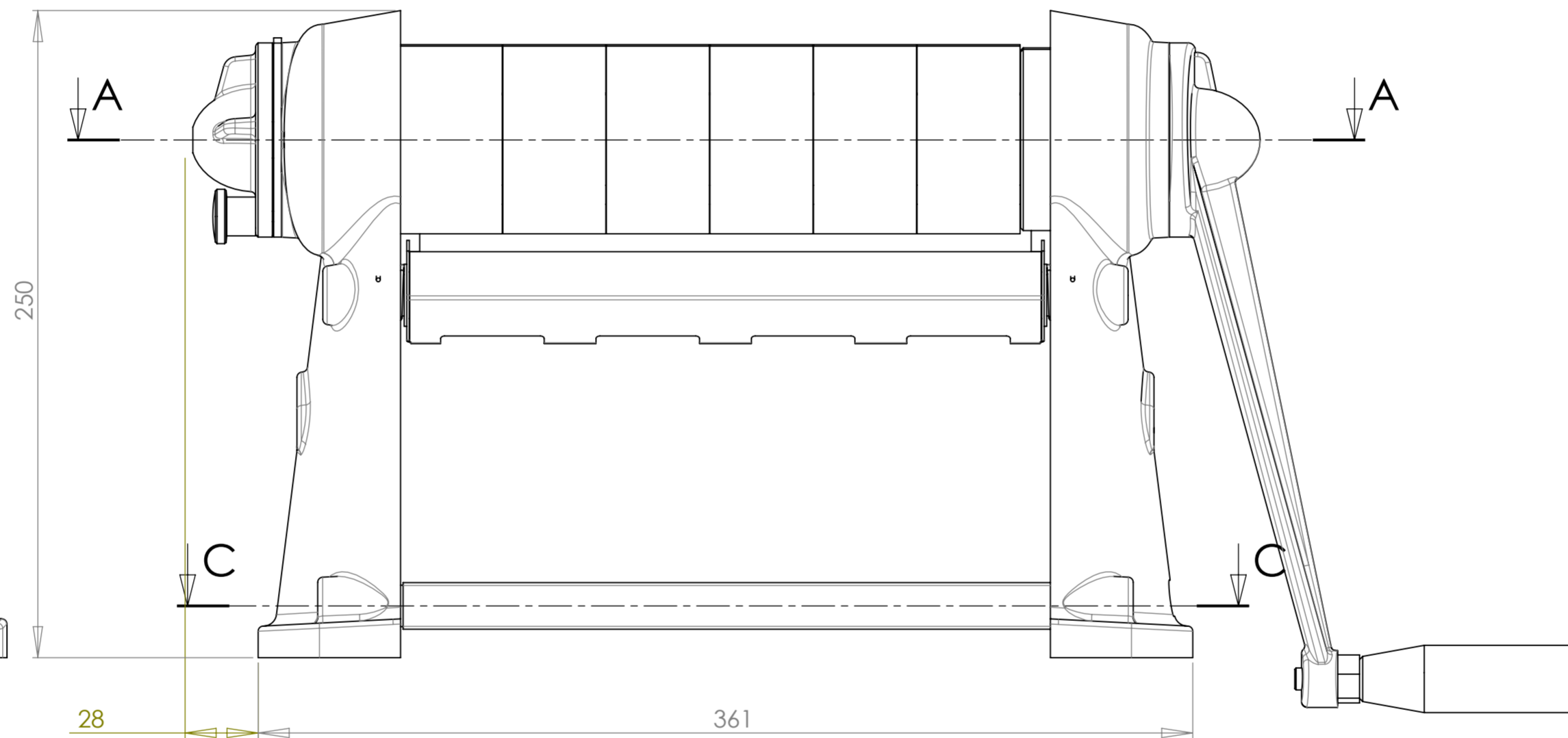
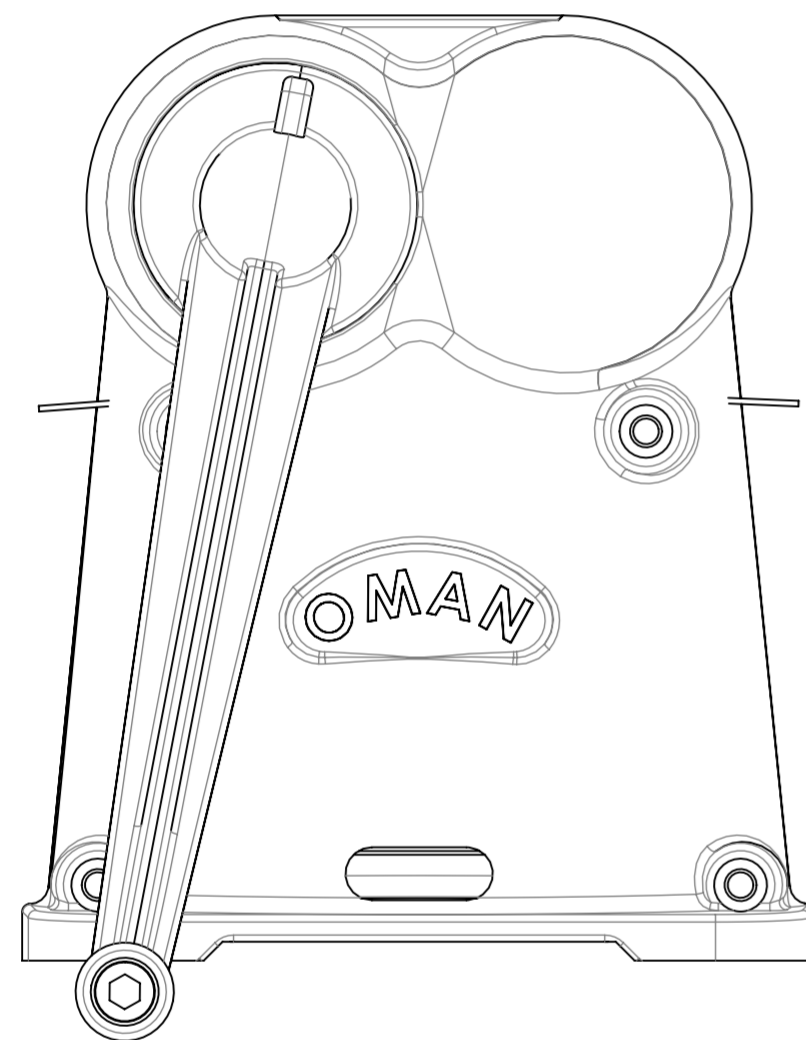

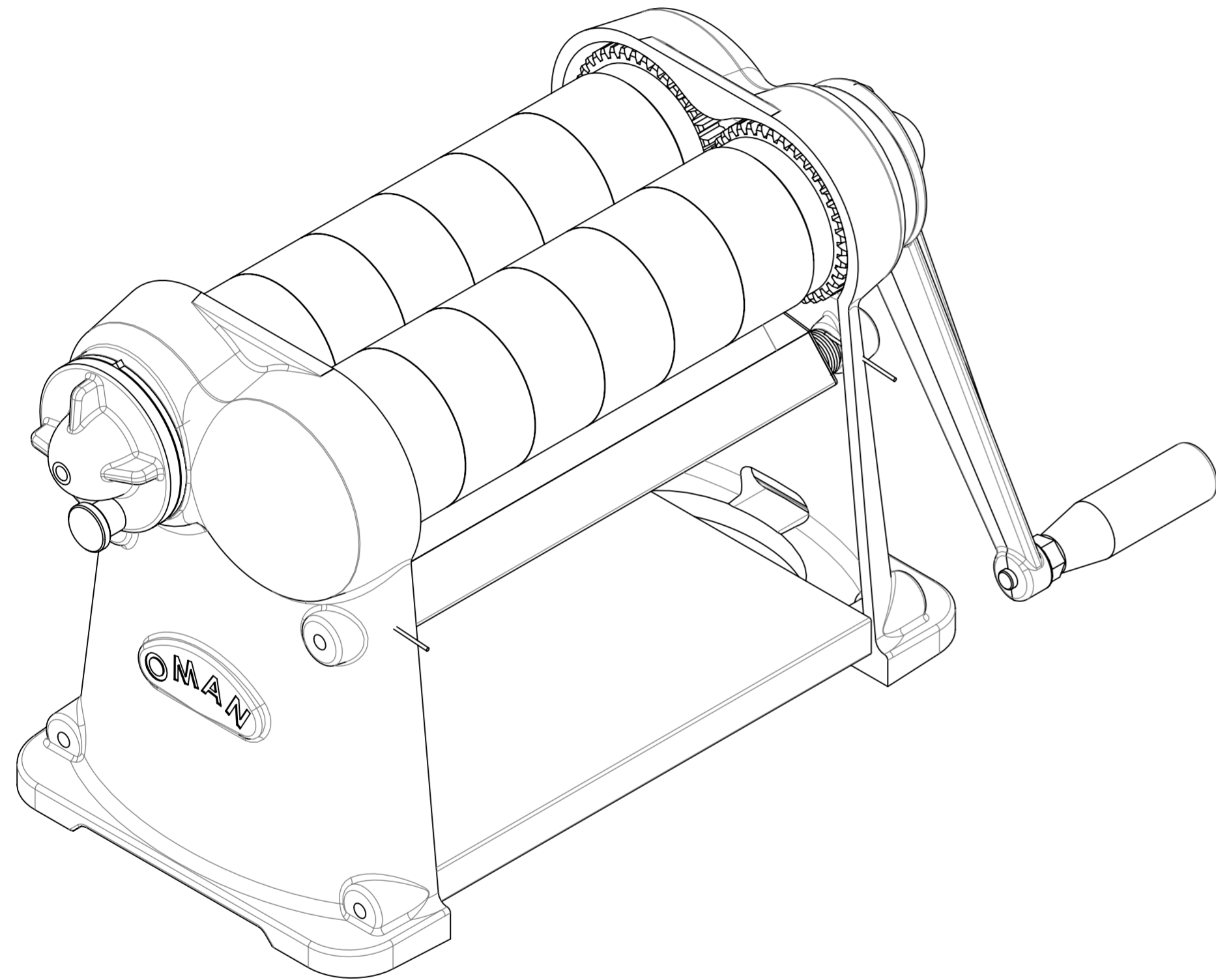

Num. articolo	Dis. N.	Codice	Descrizione	Materiale	Massa	Quantità
1	001-011-01	001-011-01	Fiancata DX	Lega 2014	1432.04	1
2	001-011-02	001-011-02	Fiancata SX	Lega 2014	1451.40	1
3	001-005	001-005	Albero per eccentrici	Acciaio in lega	418.97	1
4	001-006	001-006	Boccola eccentrica	Acciaio in lega	76.00	2
5	001-004	001-004	Albero Motore	Acciaio in lega	535.84	1
6	001-007	001-007	Boccola	Acciaio in lega	65.43	2
7	Boccola IGUS (GFM-1416-21)	GFM-1416-21	Boccola IGUS	PVC Rigido	9.17	2
8	Boccola IGUS (GFM-1618-21)	GFM-1618-21	Boccola IGUS	PVC Rigido	10.36	6
9	001-003-02	001-003-02	Ruota motrice	AVP	384.82	1
10	001-003-01	001-003-01	Ruota condotta	AVP	355.14	1
11	Boccola IGUS (GSM-1416-15)	GSM-1416-15	Boccola IGUS	PVC Rigido	5.55	1
12	CM000036 (D8x30)	D8X30	Spina cilindrica UNI6364A D8x30	Acciaio in lega	11.53	2
13	001-001	001-001	Tubo Rullo	Anticorodal 6060	311.92	2
14	001-009	001-009	Blocchetto Ligneo	Faggio	120.95	12
15	001-008	001-008	Flangia rullo	Anticorodal 6060	117.37	4
16	Boccola IGUS (GFM-2528-21)	GFM-2528-21	Boccola IGUS	PVC Rigido	25.15	4
17	CM000036 (D5x20)	D5X20	Spina cilindrica UNI6364A D5x20	Acciaio in lega	3.01	3
18	001-014	001-014	Tirante distanziale	Acciaio al carbonio semplice	427.19	4
19	001-017	001-017	Vassoio inferiore	Acc. INOX	487.94	1
20	001-018	001-018	Raschia rullo	Acc. INOX	222.27	2
21	001-021	001-021	Molla SX raschiarullo	Acc. INOX	6.05	2
22	001-022	001-022	Molla DX raschiarullo	Acc. INOX	5.94	2
23	CM000125	CM000125	Manopola D10 L85	Tecnopolimero	44.70	1
24	Spina Elastica UNI6874 (5x24)	5x24-6874	Spina Elastica UNI6874	Acciaio in lega	1.78	4
25	001-024	001-024	Manopola di regolazione	G AISi 5	134.53	1
26	001-023	001-023	Disco forato tirasfoglia	Acc. INOX	91.25	1
27	CM000126	2211.024	Offuttore Miniraster D4 HALDER Cod: 2211.024	Materiale <non specificato>	29.41	1
28	001-012	001-012	Braccio manovella	G AISi 4.5	290.31	1
29	CM000017 (M10x100)	M10x100	Vite Brugola TCEI M10x100	Acciaio galvanizzato	59.57	1
30	CM000016 (M10)	Dado M10	Dado Normale M10	Acciaio al carbonio semplice	12.68	1

DOVE NON SPECIFICATO: Misure in Millimetri Smussi non Quotati: 0.5x45° Raccordi non Quotati: R1 Grado di precisione: MEDIO UNI5307		TRATTAMENTO TERMICO / FINITURA SUPERFICIALE	Cliente: OMAN Revisione: NUOVO OMAN di Negrelli Via del Mercato, 6/8 41037 Mirandola (MO) Tel / Fax: 0535-21180	
NAME: Negrelli Massimo SIGNATURE: [Signature] DATE: 16-04-2005 CHK'D: APP'VD:	DESCRIZIONE: Tirasfoglia	DWG NO.: A001-005- ID: A001-005	A2	MASSA [gr]: 10265.65 SCALE: 1:2 SHEET 2 OF 3

Num. articolo	Dis. N.	Codice	Descrizione	Materiale	Massa	Quantità
1	001-011-01	001-011-01	Fiancata DX	Lega 2014	1432.04	1
2	001-011-02	001-011-02	Fiancata SX	Lega 2014	1451.40	1
3	A001-001	A001-001	Albero eccentrico		574.54	1
4	A001-002	A001-002	Albero motore		670.26	1
5	Boccola IGUS (GFM-1416-21)	GFM-1416-21	Boccola IGUS	PVC Rigido	9.17	2
6	Boccola IGUS (GFM-1618-21)	GFM-1618-21	Boccola IGUS	PVC Rigido	10.36	2
7	Boccola IGUS (GSM-1416-15)	GSM-1416-15	Boccola IGUS	PVC Rigido	5.55	1
8	001-003-02	001-003-02	Ruota motrice	AVP	384.82	1
9	001-003-01	001-003-01	Ruota condotta	AVP	355.14	1
10	CM000036 (D8x30)	D8X30	Spina cilindrica UNI6364A D8x30	Acciaio in lega	11.53	2
11	A001-004-01	A001-004-01	Rullo su boccole con spine trascinamento		984.86	1
12	A001-004-02	A001-004-02	Rullo su boccole		984.86	1
13	001-014	001-014	Tirante distanziale	Acciaio al carbonio semplice	427.19	4
14	001-017	001-017	Vassoio inferiore	Acc. INOX	487.94	1
15	A001-006	A001-006	Raschia rullo			2
16	A001-007	A001-007	Maniglia con impugnatura			1
17	001-024	001-024	Manopola di regolazione	G AISi 5	134.53	1
18	001-023	001-023	Disco forato tirasfoglia	Acc. INOX	91.25	1
19	CM000126	2211.024	Offuttore Miniraster D4 HALDER Cod: 2211.024	Materiale <non specificato>	29.41	1

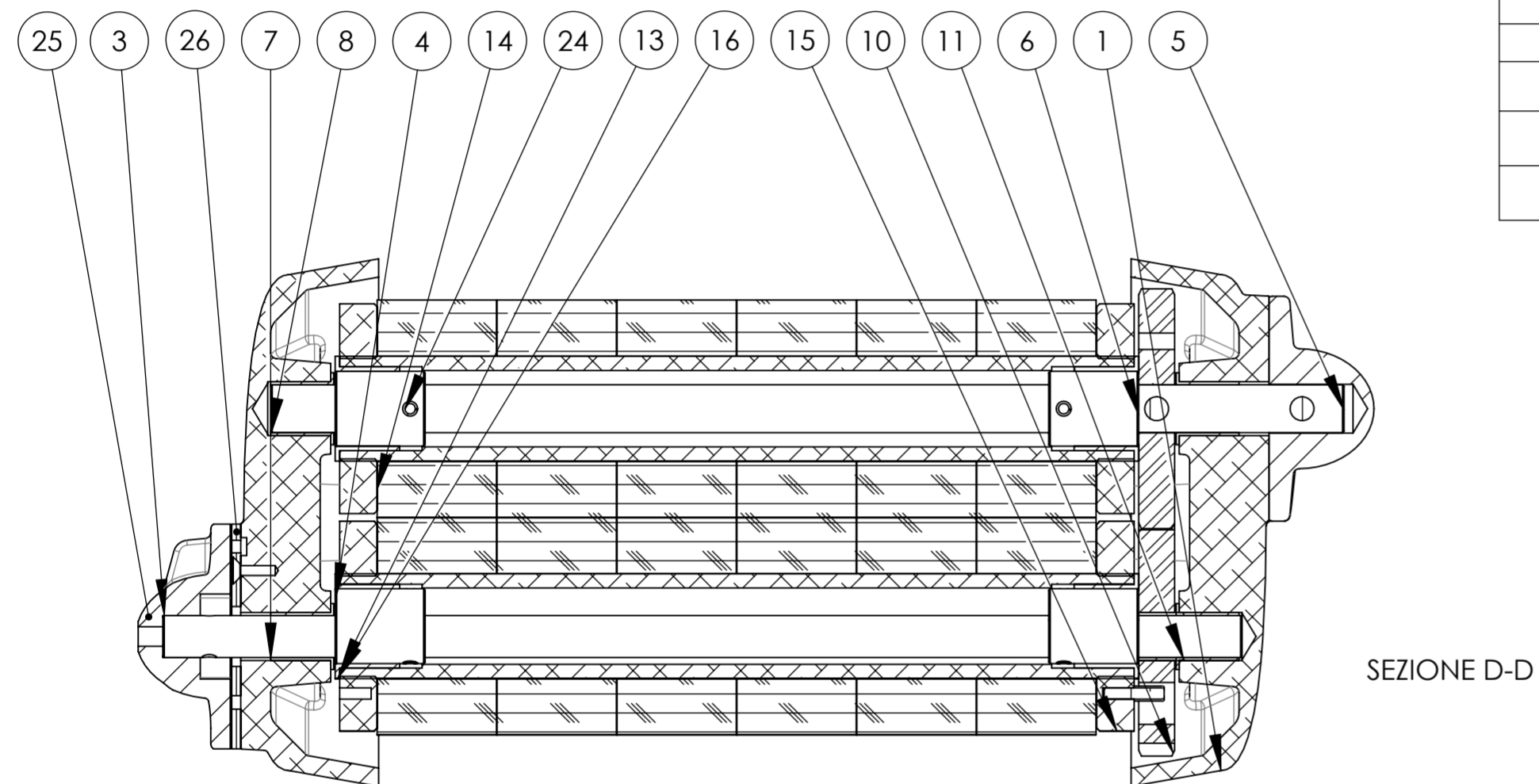

SEZIONE D-D

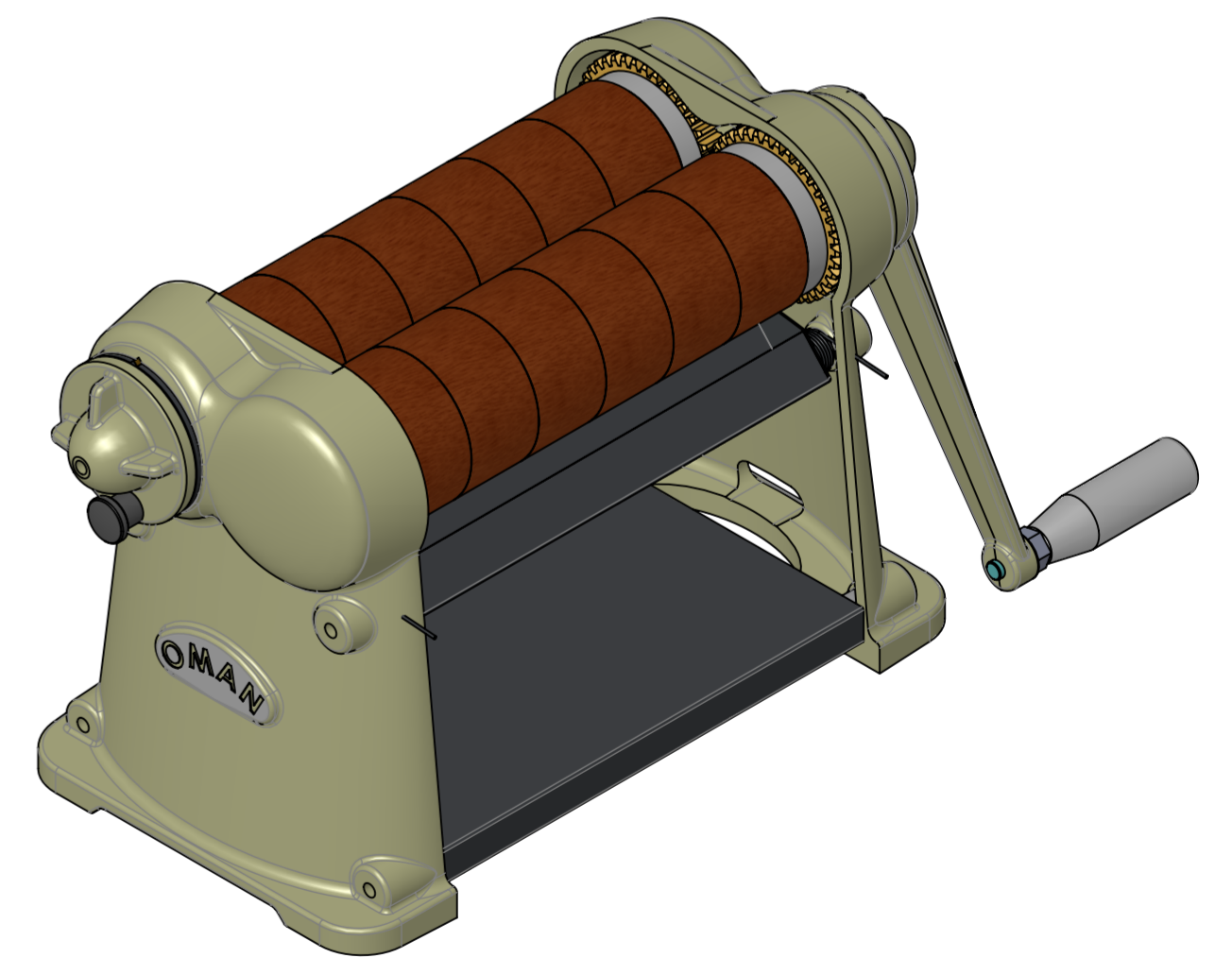
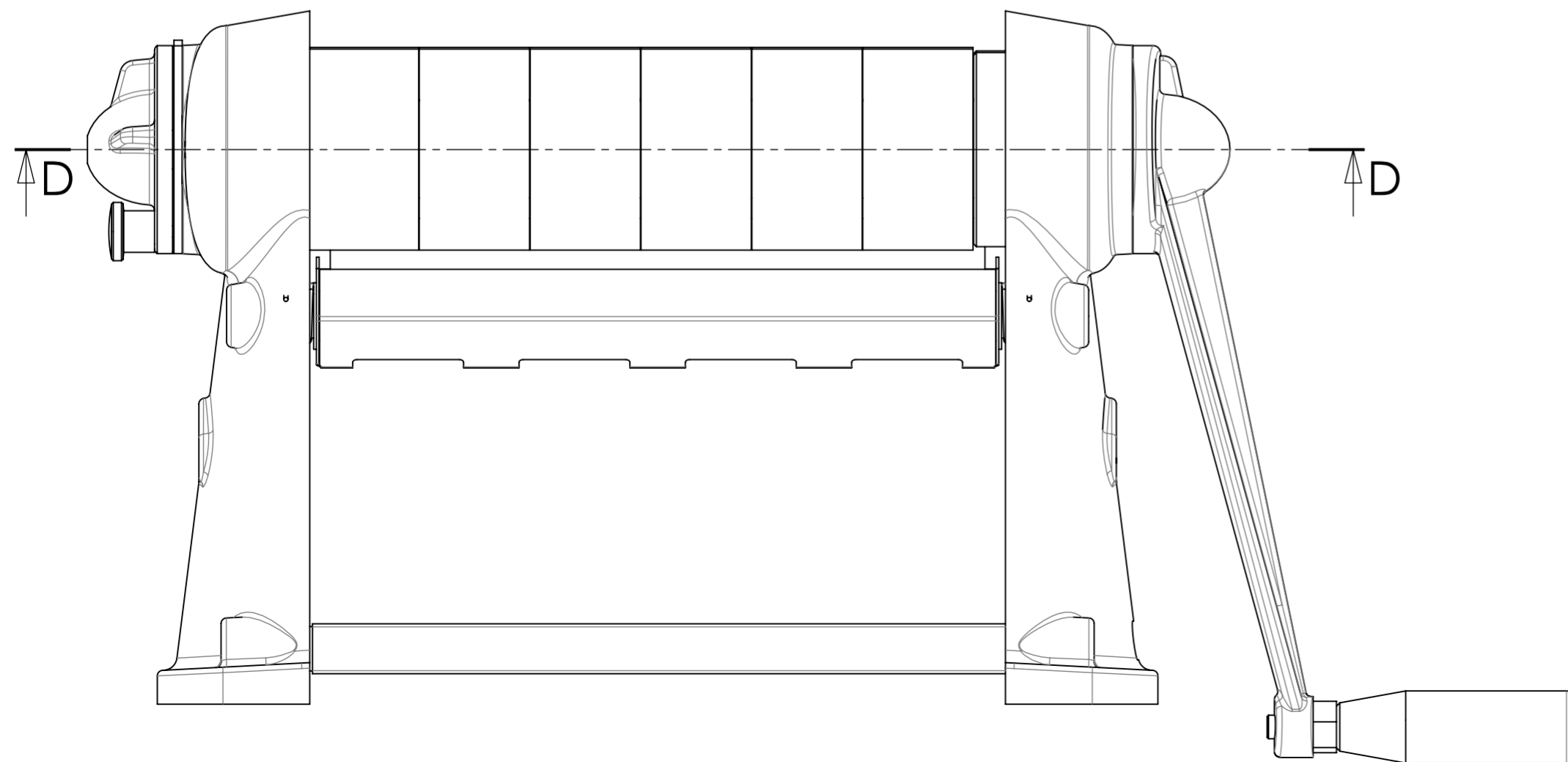

DOVE NON SPECIFICATO: Misure in Millimetri Smussi non Quotati: 0.5x45° Raccordi non Quotati: R1 Grado di precisione: MEDIO UNI5307		TRATTAMENTO TERMICO / FINITURA SUPERFICIALE	Stavare accuratamente gli spigoli vivi e non rilevare misure sul disegno	Cliente: OMAN	Revisione: NUOVO
DRAWN: Negrelli Massimo CHKD: APPVD:			DATE: 16-04-2005	OMAN di Negrelli Via del Mercato, 6/8 41037 Mirandola (MO) Tel / Fax: 0535-21180	
DESCRIZIONE: Tirasfoglia		MATERIALE / STATO:		DWG NO. A001-005-	A2
ID: A001-005		MASSA [gr]: 10265.65		SCALE: 1:2	SHEET 3 OF 3

